

Fuhrpark

MAN TGL 15.280 mit Ladebordwand – Schiebeplane

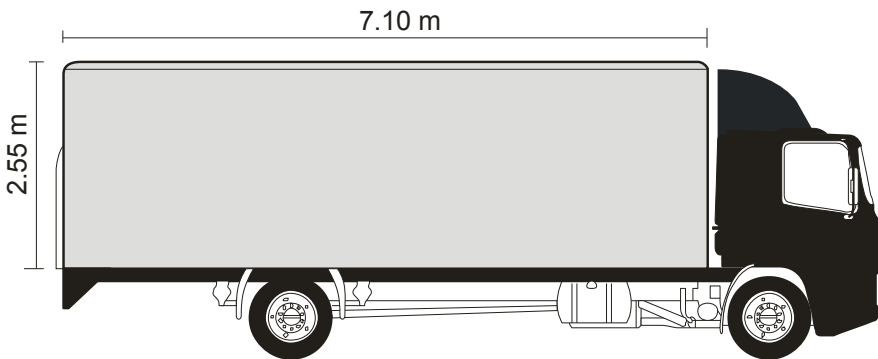

MAN TGM 18.360 mit Festaufbau, Ladebordwand und Kugel Pritschenhänger – Schiebeplane

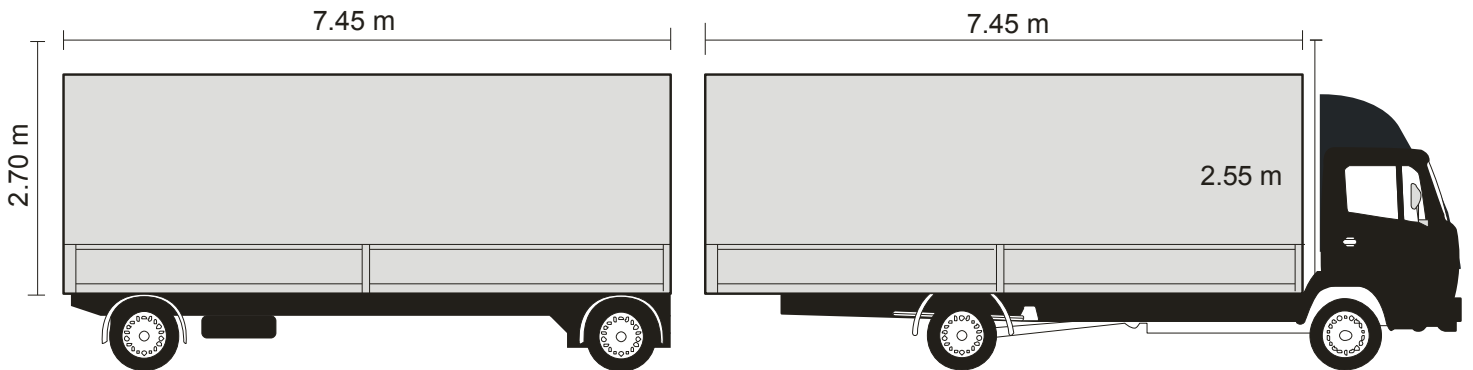

MAN TGX 26.440 Wechselbrückenfahrzeug, Wechselverkehrsanhänger
Wechselbrücke mit Schiebeplane, Stahlkoffer, Kühlkoffer-Doppelstock

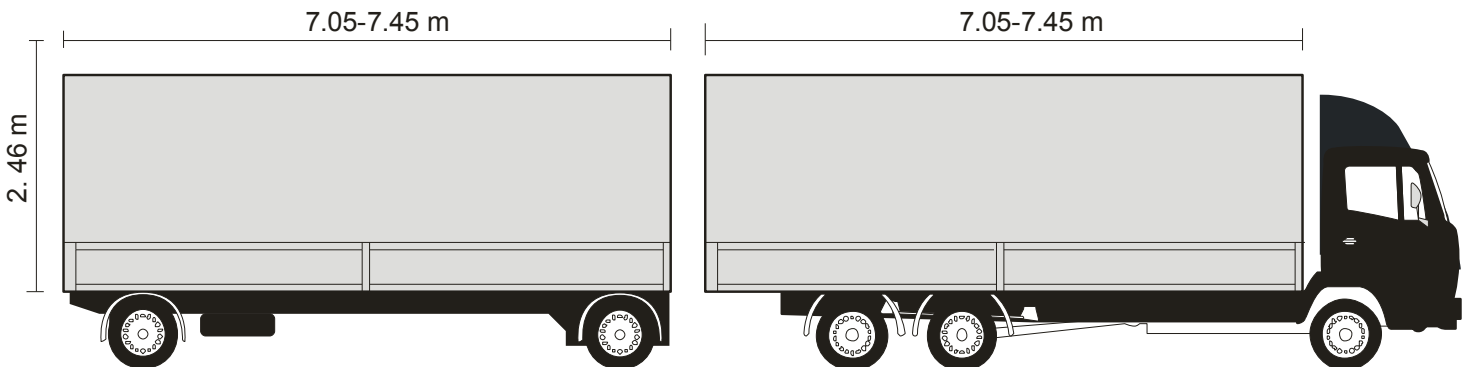

Mega-MAXX Joloda, Überbreite-Ladung bis 3.00 m, Portalverbreiterung bis 3.00 m

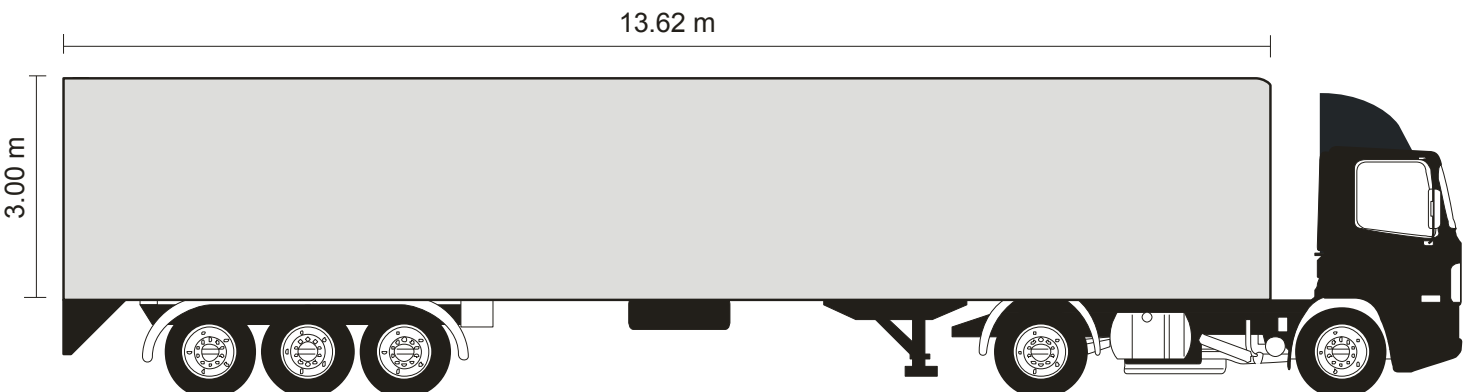

Fuhrpark

Cargo-MAXX Plus, Innenhöhe 2.70 m, Joloda, Überbreite-Ladung bis 3.00 m,
Portalverbreiterung bis 3.00 m

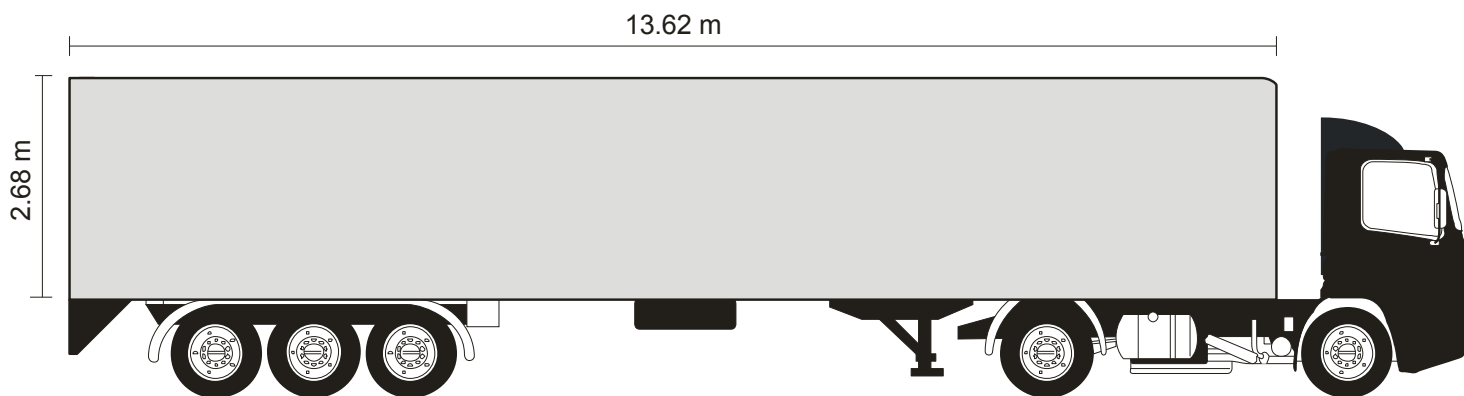

MAN 7.180 TGL mit Ladebordwand, Plane und Koffer

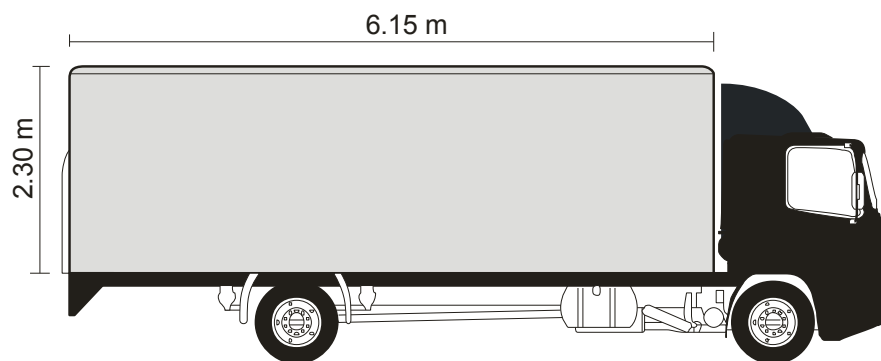

Wechselrahmen mit Palfinger PK 23080 Ladekran

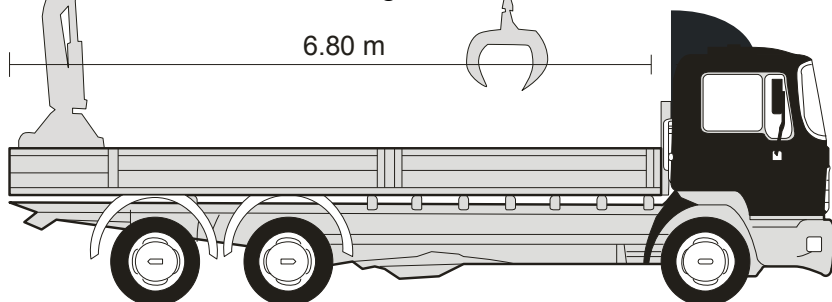

MAN TGX 18440 + PaperLiner

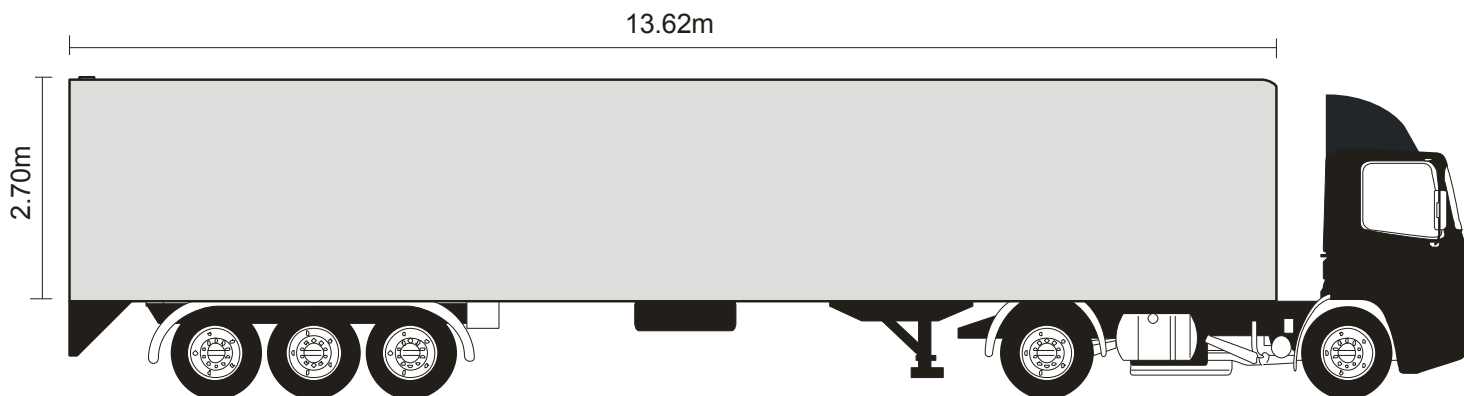

Fuhrpark

Tiefkühlsattelaufleger

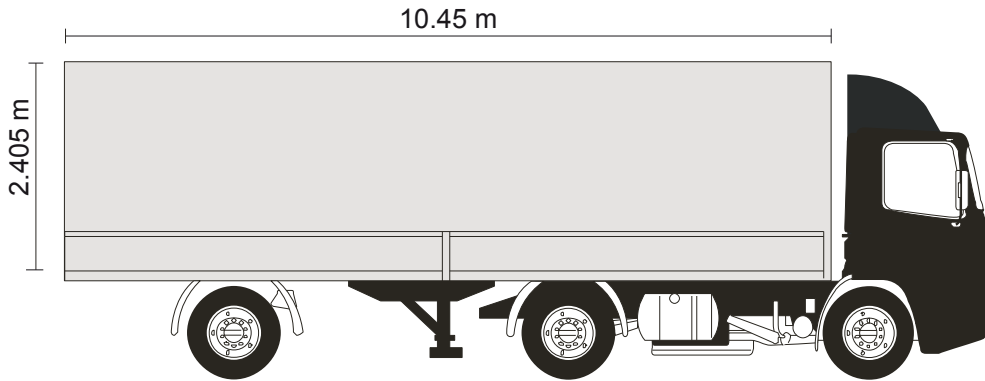

Mercedes 315 CDI Sprinter, langer Radstand

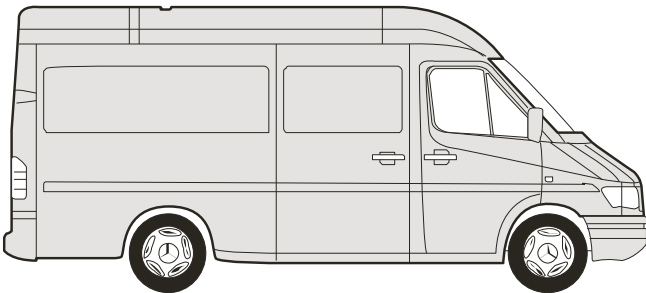

Kurzkoppelfahrzeug

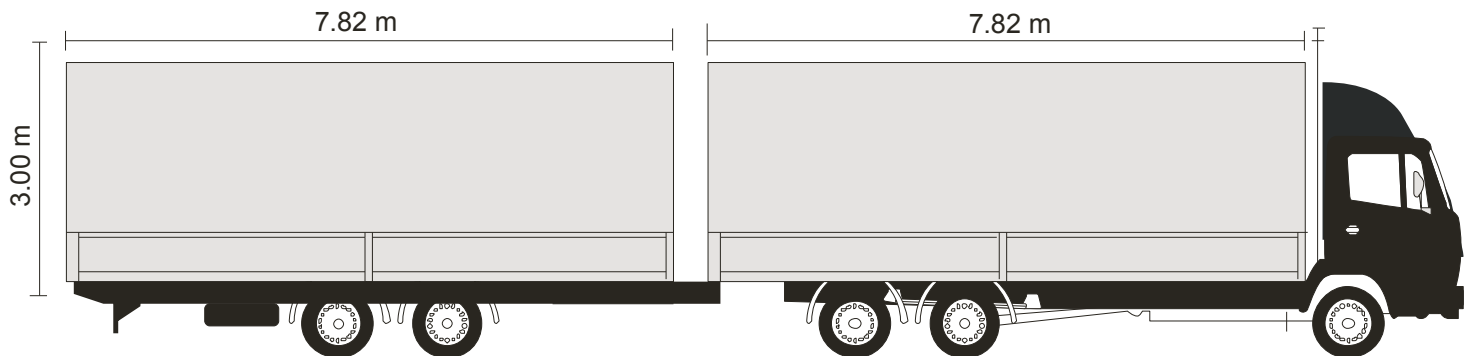

Stahlmuldenkipper/Auflieger

